



Skilling Challenge in Organisationen:
*Das Warten auf ein Patentrezept hat ein
Ende, starten Sie den Dialog heute.*

**xpert circle kv business school
zürich**
mein Bildungspartner.

Herzlich willkommen

Jeanine Bönsel

Mitglied der Geschäftsleitung
Leiterin Seminare und Tagungen
KV Business School Zürich



xpert circle kv business school
zürich
mein bildungspartner.

Herzlich willkommen

Pascal Helfer

Thought Leader & Facilitator
für Smart Economy



xpert circle kv business school
zürich
mein bildungspartner.

Xpert Circle vom 17. Juni 2021

Skilling Challenge in Organisationen

Das Warten auf ein Patentrezept hat ein Ende, starten Sie den Dialog heute.

*Pascal Helfer
Thought Leader & Facilitator
für Smart Economy*



xpert circle kv business school
zürich
mein Bildungspartner.

Ablauf online Workshop

- 08.45 Uhr - Onboarding Zoom
- 09.00 Uhr - Einführung durch die KV Business School Zürich
- 09.10 Uhr - **Interaktives Referat «Skilling Challenge - Teil 1»**
- 10.10 Uhr - Gemeinsamer Vernetzungsbreak auf Zoom
- 10.30 Uhr - **Interaktives Referat «Skilling Challenge - Teil 2»**
- 11.30 Uhr - FAQ's und Take-out
- 11.40 Uhr - Abschluss durch die KV Business School Zürich
- 11.45 Uhr - Ende der Veranstaltung

Interaktives Referat «Skilling Challenge - Teil 1»

xpert circle kv business school
zürich
mein hilfsgpartner.



Die VUCA-Welt hat uns erreicht

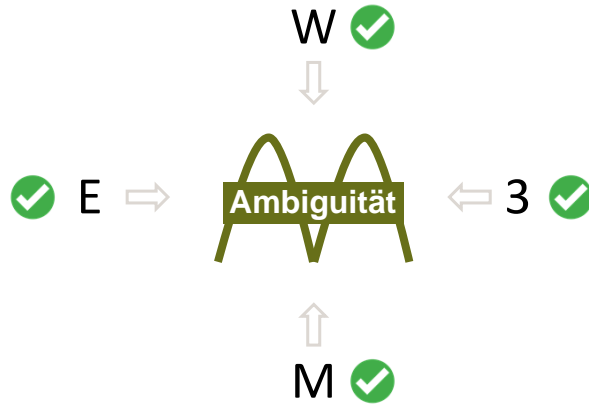

KV Business School Zürich
WKS KV Bildung Bern

«World after Midnight» von Eddie Obeng

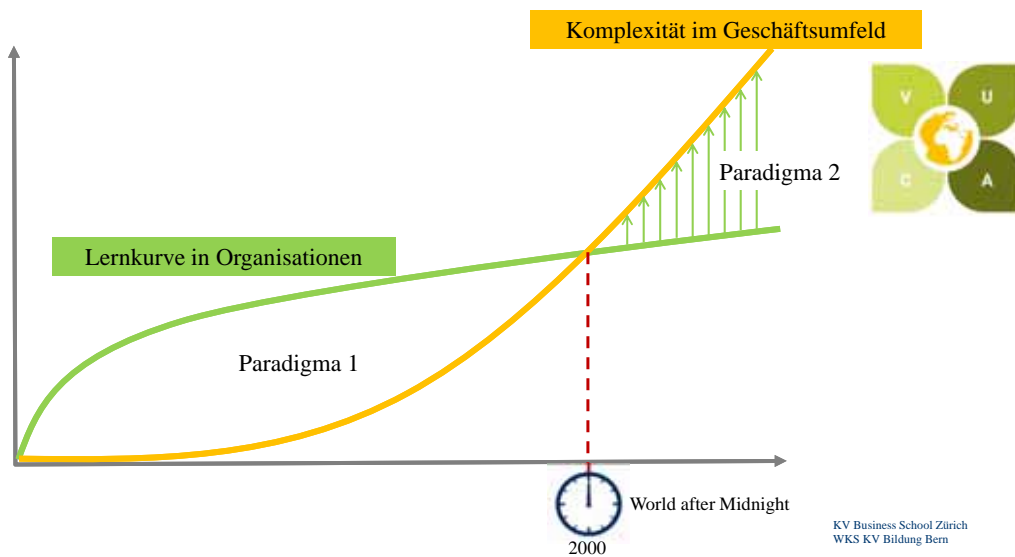

KV Business School Zürich
WKS KV Bildung Bern

«Wir riefen Arbeiter und Menschen kamen» (Max Frisch)

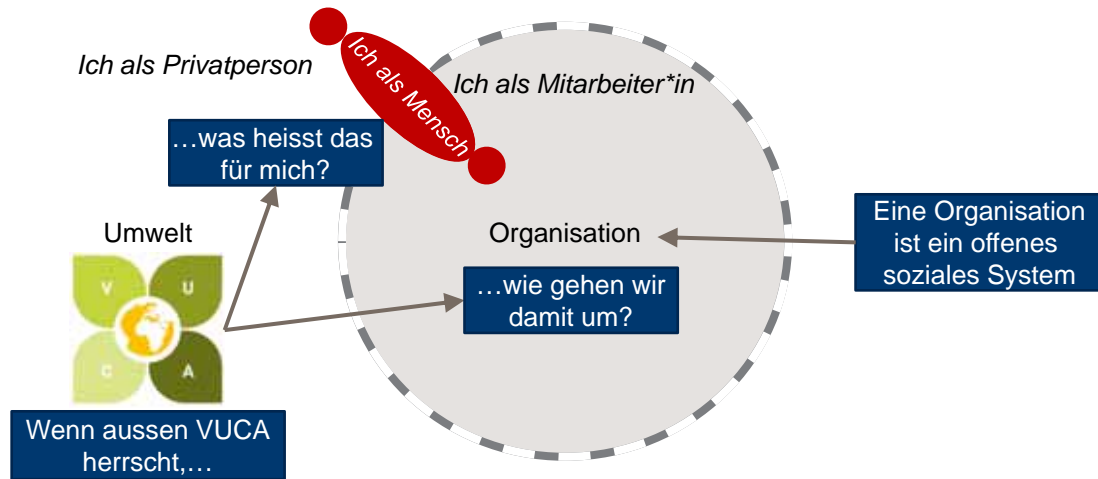

| 11

Von Palästen und Windrädern – Unternehmensführungskonzepte im Wandel

KV Business School Zürich
WKS KV Bildung Bern

| 12

Von Palästen und Windrädern – Unternehmensführungskonzepte im Wandel



KV Business School Zürich
WKS KV Bildung Bern

| 13

Von Palästen und Windrädern – Unternehmensführungskonzepte im Wandel



KV Business School Zürich
WKS KV Bildung Bern

| 14

Interdependenz – ICH-WIR-ES (Dietmar Vahs)

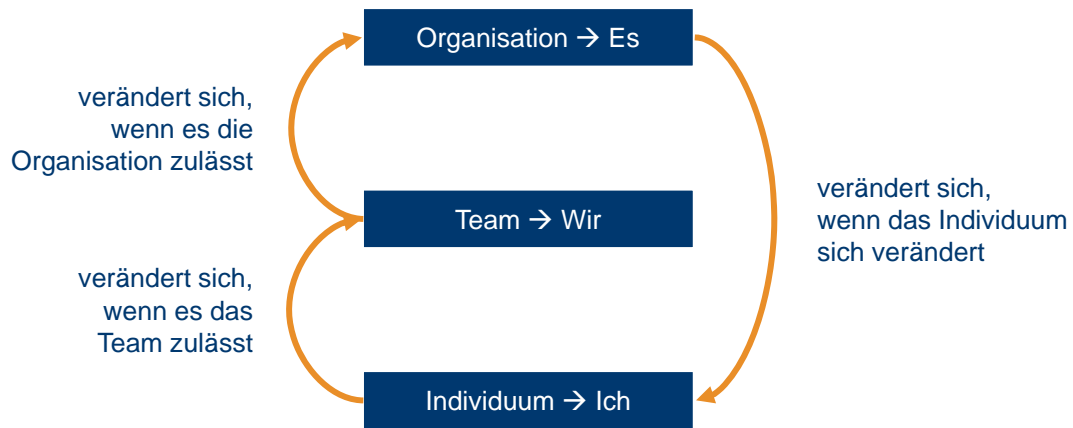

KV Business School Zürich
WKS KV Bildung Bern

| 15

Die vier Aspekte der Veränderung

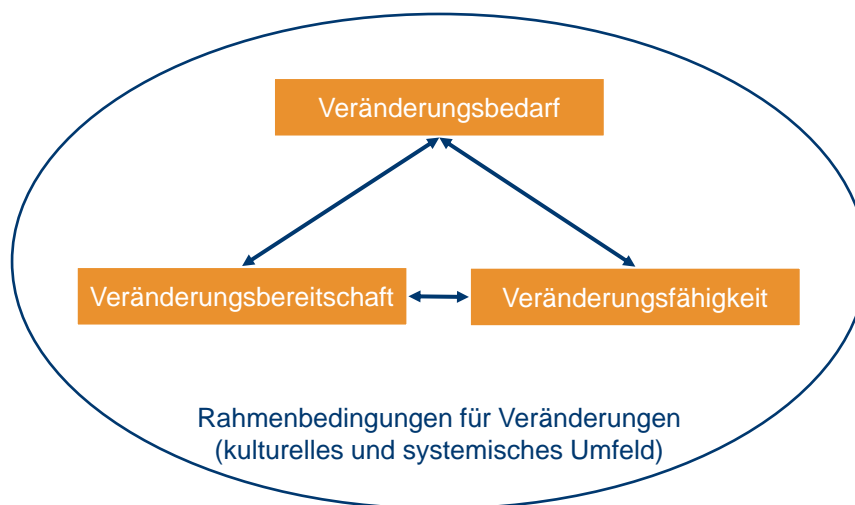

KV Business School Zürich
WKS KV Bildung Bern

| 16

Die Veränderungsformel

$$L_V = B_V \times F_V \times R_V$$

Veränderungsleistung

Meine persönliche Veränderungsleistung

Veränderungsbereitschaft

Meine Werte, Einstellungen, Interessen und Denkmuster,...

Veränderungsfähigkeiten

Meine eigenen Handlungskompetenzen

Rahmenbedingungen für Veränderung

System- und Kulturumfeld im Unternehmen

KV Business School Zürich
WKS KV Bildung Bern

| 17

Veränderungsformel visualisiert

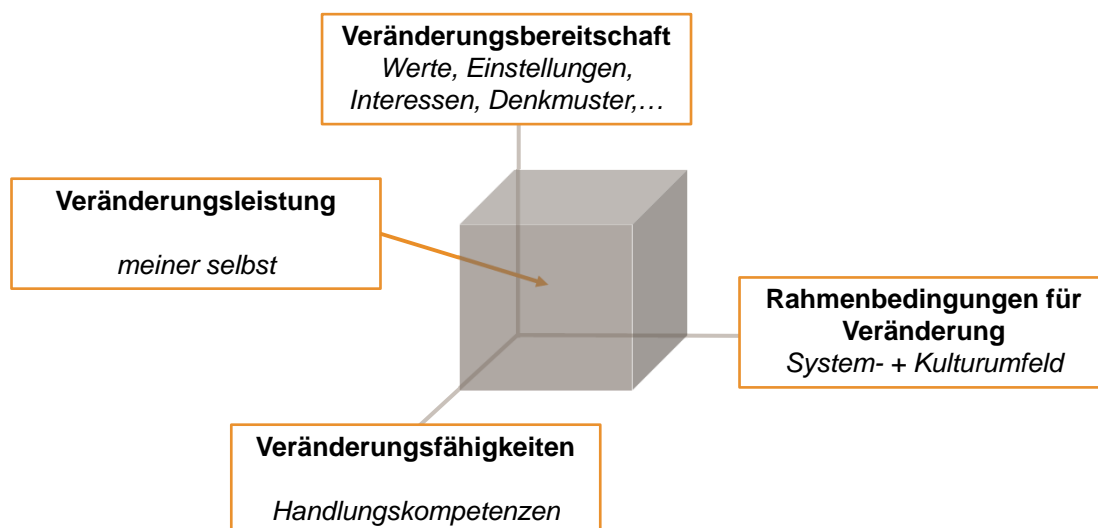

KV Business School Zürich
WKS KV Bildung Bern

| 18

CR7 oder ich – wer ist besser?

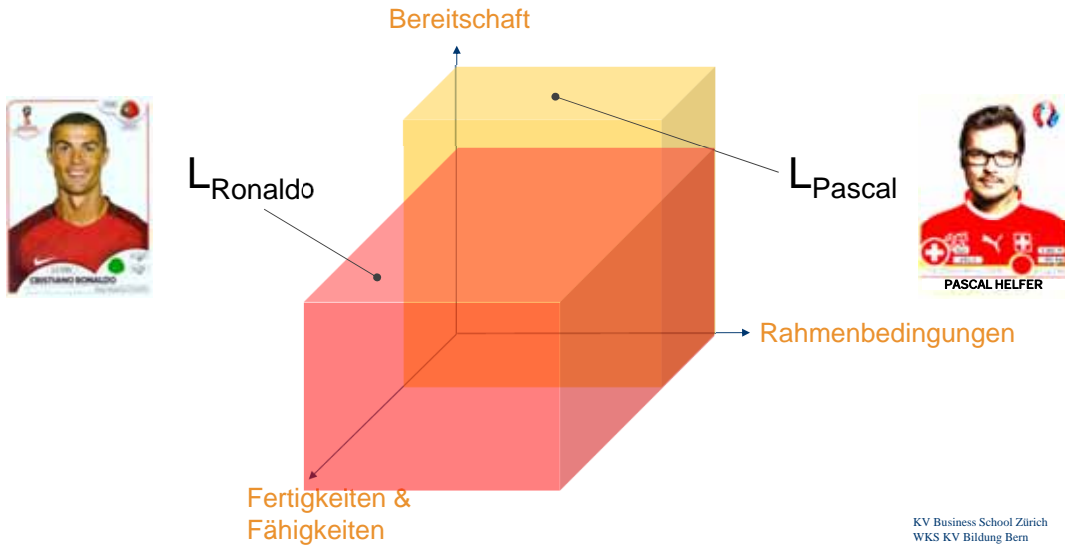

KV Business School Zürich
WKS KV Bildung Bern

| 19

CR7 oder ich – wer ist besser?

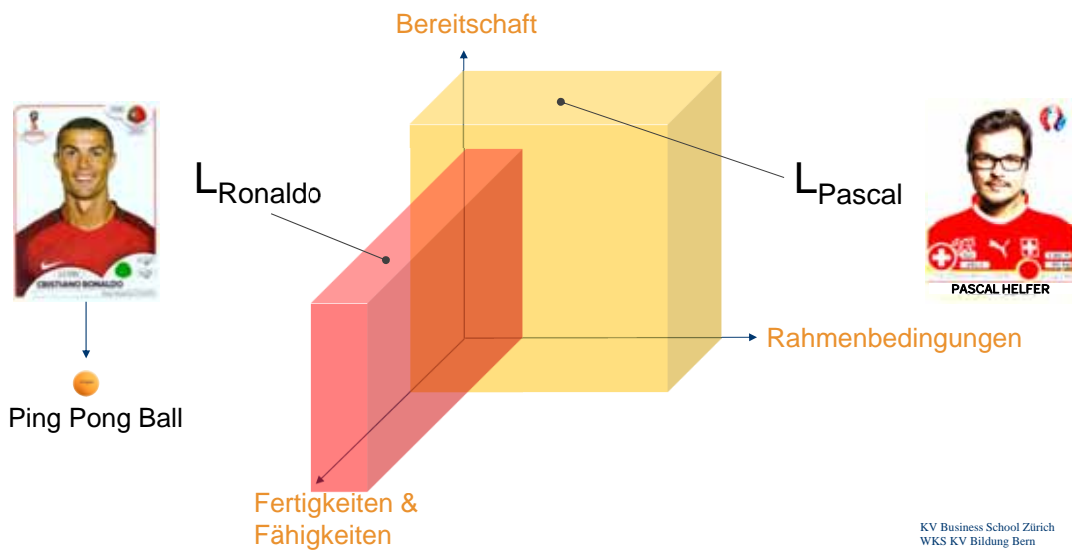

KV Business School Zürich
WKS KV Bildung Bern

| 20

CR7 oder ich – wer ist besser?

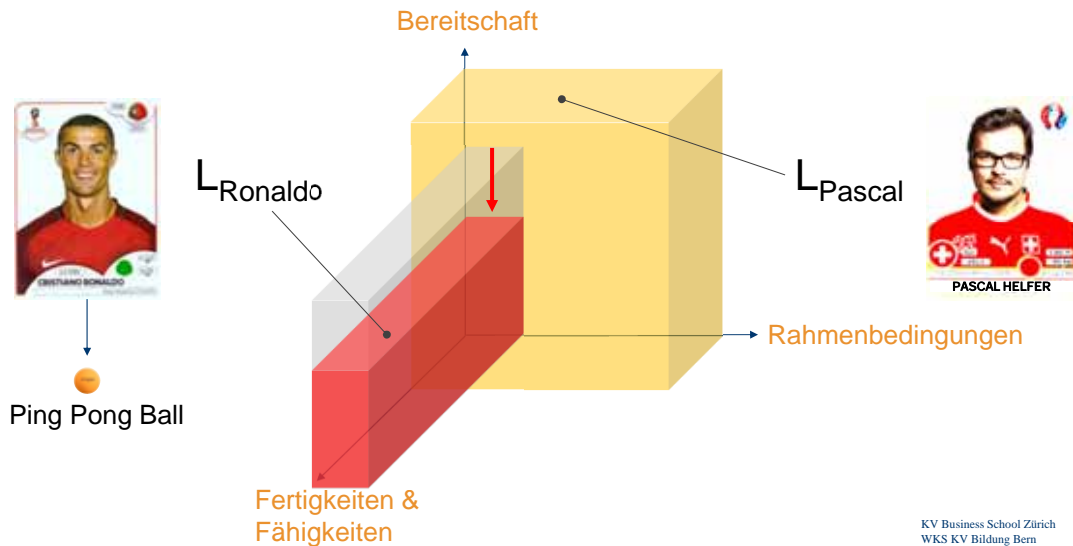

KV Business School Zürich
WKS KV Bildung Bern

| 21

Go to www.menti.com and use the code 3285 8768

Wie schätzen Sie folgende Veränderungsaspekte heute ein?

Mentimeter



| 22



Der integrale Ansatz für Veränderungen



Das Verständnis der KVBSZ und WKS basiert auf einem integralen Ansatz, welcher die Perspektiven

- Systemmanagement,
 - Kulturmanagement und
 - Selbstmanagement der involvierten Personen (Wollen und Können)
- sowie deren Wechselwirkungen stets berücksichtigt.

Nutzen Sie den Wind der Veränderung ganz bewusst für sich.

Das neue Unternehmensführungskonzept heisst integrales Transformationsmanagement – iTM

KV Business School Zürich
WKS KV Bildung Bern

| 23

Aus der Praxis: Ergebnis der iTM-Analyse

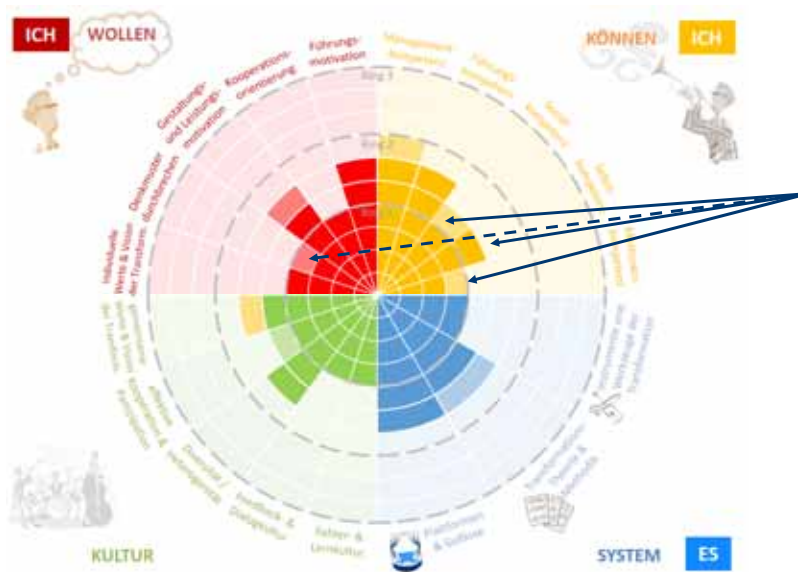

Entwicklung der relevanten Handlungskompetenzen
→ «Skiing Challenge»

KV Business School Zürich
WKS KV Bildung Bern



Interaktives Referat «Skilling Challenge - Teil 2»

xpert circle kv business school
zürich
mein Bildungspartner.

Veränderungsformel visualisiert

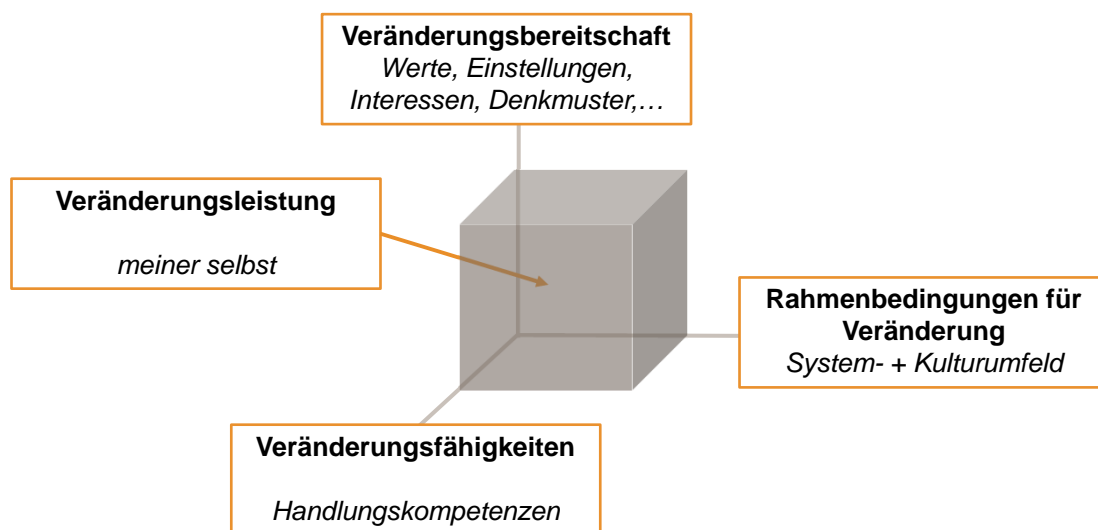

KV Business School Zürich
WKS KV Bildung Bern

| 26

Fokus heute - «Skilling Challenge»

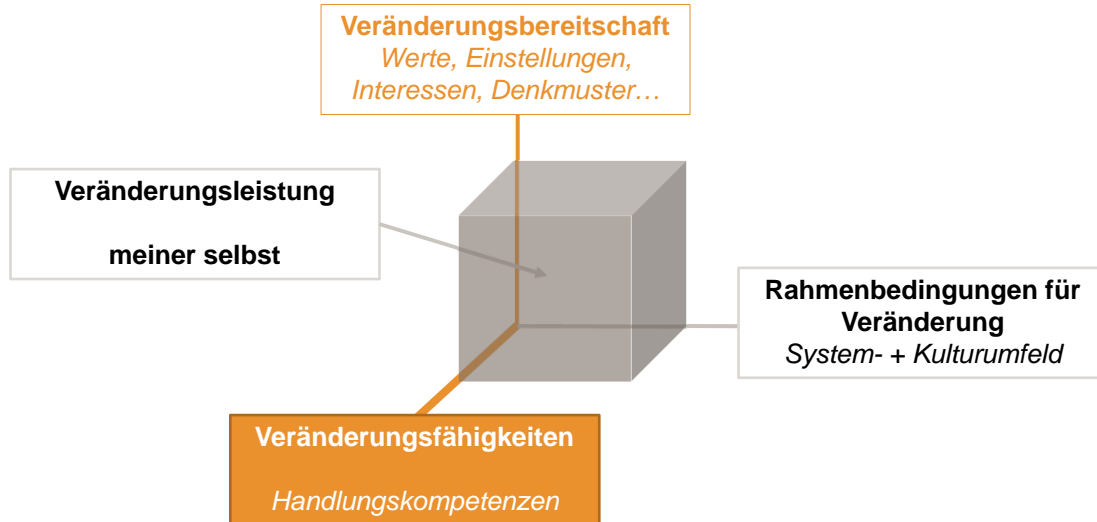

KV Business School Zürich
WKS KV Bildung Bern

| 27

Die 3 Skill-Dimensionen der «Skilling Challenge»



- Human Skills**
 In einer vermehrt digital geprägten Welt wird die Qualität zwischenmenschlicher Kontakte umso entscheidender sein. Ausserdem sind zentrale menschliche Fähigkeiten wie Kreativität, vernetztes Denken, Teamfähigkeit oder Empathie bis auf weiteres nicht digitalisierbar.
- Meta Skills**
 Meta Skills sind konzeptionelle Kompetenzen und Haltungen, die es ermöglichen, in der Gesellschaft und Arbeitswelt auch in Zukunft aktiv und gestaltend tätig zu sein und Veränderungen mitzuprägen.

 Kombiniert mit den benötigten fachlichen Voraussetzungen sind Meta Skills zentrale Kompetenzen, um Ideen zu entwickeln und umzusetzen, aktiv mitzugestalten und sich längerfristig im Arbeitsmarkt erfolgreich zu bewegen.
- Digital Skills**
 Digital Skills sind in der digitalen Welt unerlässlich. Nicht alle Personen verfügen darüber in ausreichendem Mass. Gerade im kaufmännischen Umfeld ist es nötig, Personen in diesen Aufgaben zu stärken, damit sie die vielfältigen Möglichkeiten der neuen Arbeitswelt zu ihrem Vorteil nutzen können.

| 28

Und gleich geht's los mit der Skilling Challenge

KV Business School Zürich
WKS KV Bildung Bern

| 29

Gruppenübung: Meine Skilling Challenge

Auswertung

4. Schauen Sie, welche Handlungskompetenzen Ihre Mitarbeitenden Ihrer Meinung nach prioritär entwickeln sollten, indem Sie aus der Grafik rechts die jeweiligen Prioritäten entnehmen. "A"-Felder entsprechen der höchsten Priorität, worauf "B" und "C" folgen.
5. Überlegen Sie sich, welche gesteigerten Handlungskompetenzen Ihnen bereits heute von grossem Nutzen sein würden.
6. Legen Sie nun Ihre Top 3 Entwicklungskarten fest und ziehen Sie diese unten in die entsprechenden Felder.
Hinweis: Vielleicht haben Sie Lust, gleich eine Reihenfolge zu bilden.

7. Gehen Sie nun zurück zum gemeinsamen Spielbrett und schreiben Sie zum Schluss die Titel Ihrer drei Entwicklungskarten in die dafür vorgesehenen orangen Notizzettel rechts von Ihrem Namen.

1. Wählen Sie die Handlungskompetenz, die Ihre Mitarbeitenden in der Skilling Challenge zuerst entwickeln sollten.
2. Stellen Sie Ihre Wahl nacheinander in der Gruppe vor und erläutern Sie diese.
3. Falls noch etwas Zeit bleibt, unterhalten Sie sich über mögliche Entwicklungsmassnahmen zur Steigerung der genannten Handlungskompetenzen.

KV Business School Zürich
WKS KV Bildung Bern

| 30

Transfermöglichkeiten in die Organisation

xpert circle kv business school zürich
mein hilfspartner.

Von der «Best Practice» hin zur «Emergent Solution»



- Führungskräfte warten vergebens auf Patentrezepte («best practice») in althergebrachten Methoden wie
 - DIE Strategie
 - DAS Assessmentinstrument
 - DAS Kompetenzmodell für die digitale Transformation.
- **Durchbrechen Sie dieses Denkmuster indem Sie mit dem Dialog beginnen!**

KV Business School Zürich
WKS KV Bildung Bern

| 32

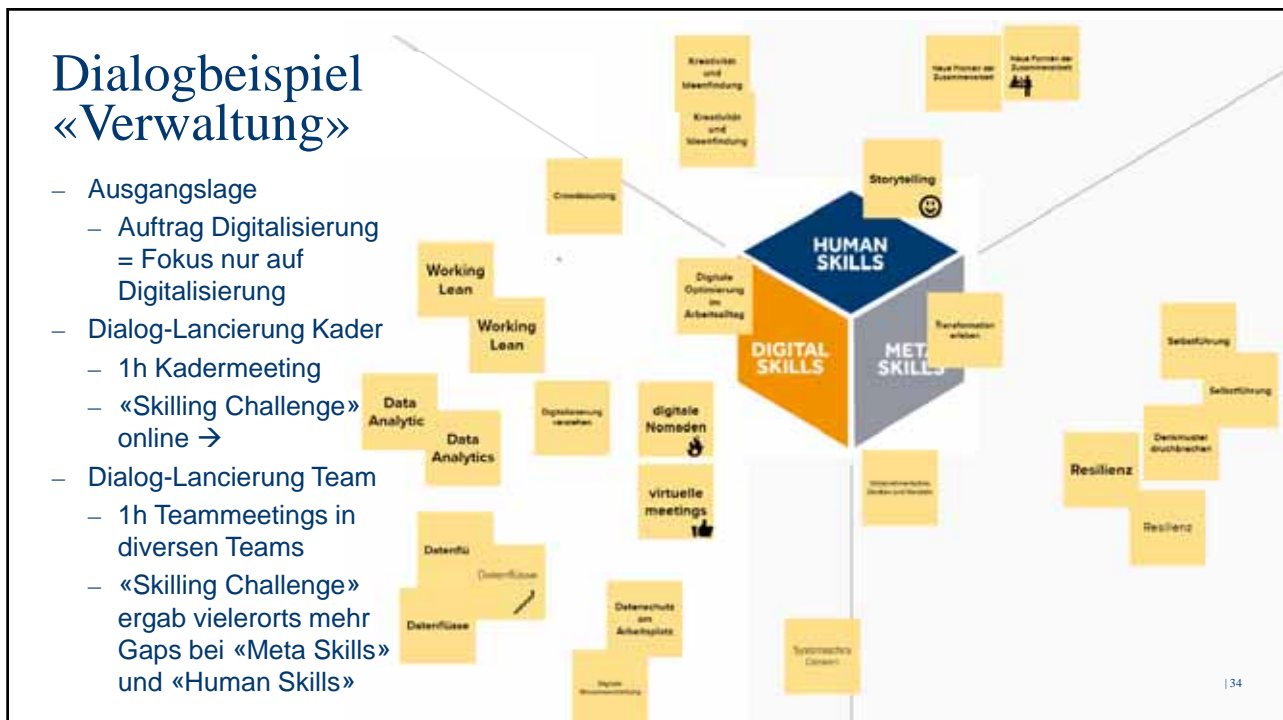
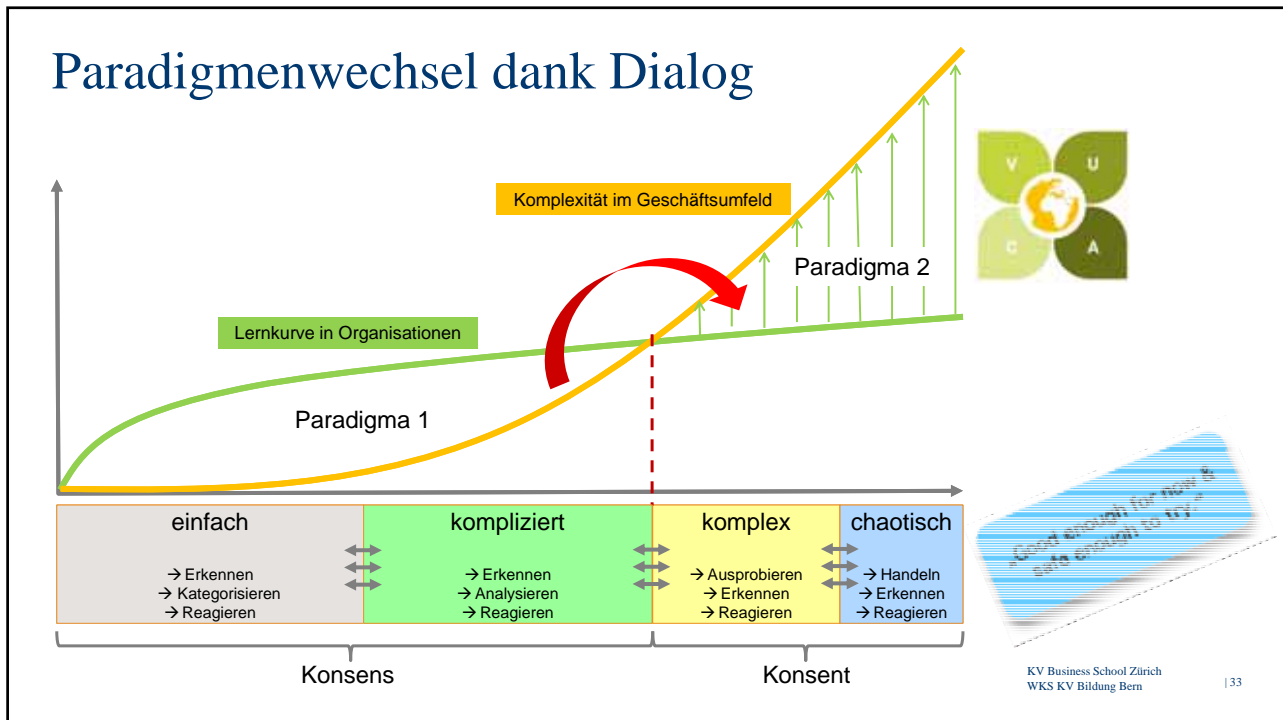

«Skilling Challenge»

Der skill-check.ch hilft in der Navigationsarbeit



- für Personen
- für Teams
- für Firmen

KV Business School Zürich
WKS KV Bildung Bern

| 35

Skill-Analyse «Team»

Vorgehen → Kooperation AL/TL – Linie – KVBSZ / WKS

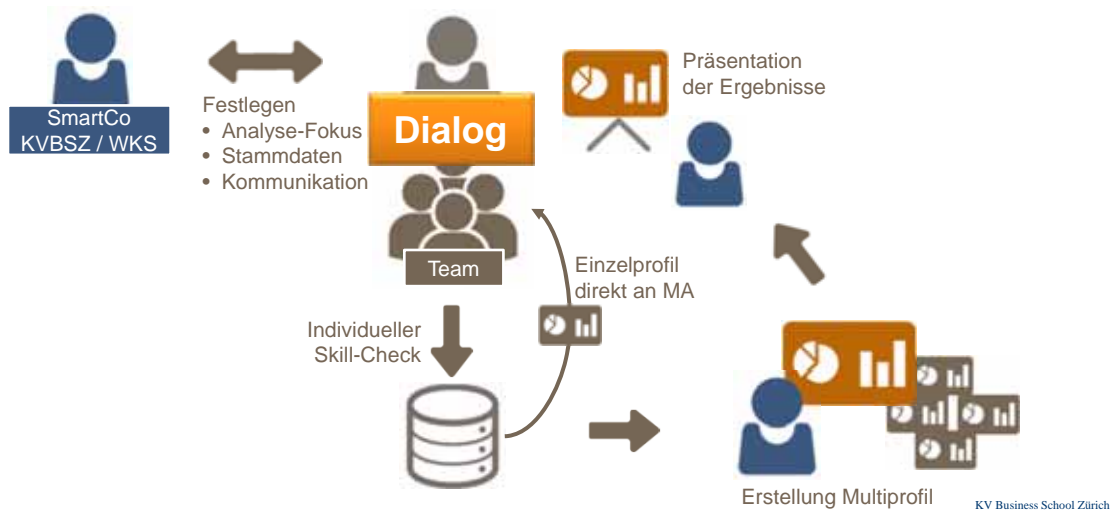

| 36

Beispiel Skill-Analyse Gap – nach Funktionsstufe

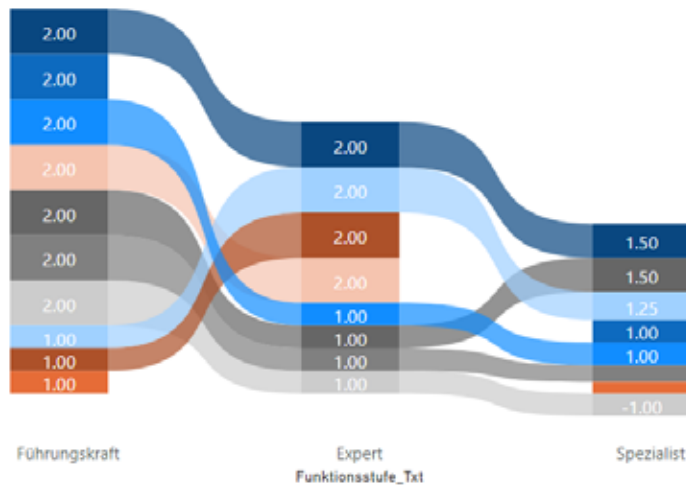

Skill Dimensionen

- Selbstführung & Resilienz - Gap
- Problemlösungs- & Entscheidungskompeten...
- Untern. Denken & Handeln in Veränderunge...
- Ich und die Digitalisierung - Gap
- Dig. in der Zusammenarbeit - Gap
- Dig. im Unternehmen - Gap
- Aufgaben, Zeit und Projekte - Gap
- Kooperation in Teams - Gap
- Kooperation mit Kunden und Netzwerken - ...
- Kooperation zwischen Teams - Gap



KV Business School Zürich
WKS KV Bildung Bern

| 37

Veränderungsleistung steigern → Fokus Veränderungsfähigkeit

- Selbstmanagement und Selbstführung verbessern
- Methoden und Instrumente der Veränderung erlernen und beherrschen
- Kommunikations- und Kooperationskompetenz steigern
- Anforderungsgerechte Digitalisierungskompetenzen erwerben
- **Skilling Challenge annehmen!**

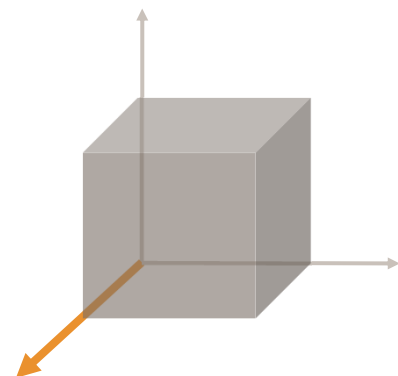

KV Business School Zürich
WKS KV Bildung Bern

| 38

Veränderungsleistung steigern → Fokus Veränderungsbereitschaft

- Hinderliche Denkmuster erkennen und ändern:
 - Verständnis für ganzheitliche Veränderung
 - eigen Fehlertoleranz erhöhen
 - Perfektionsgrad senken
- Eigene Widerstandsfähigkeit (Resilienz) stärken
- Selbstbewusste/s Rollenverständnis und Rollenübernahme
- Mittels Dialog Diversität wertschätzen anstatt Machtkämpfe austragen
- **Sich und andere in Veränderungen erleben!**

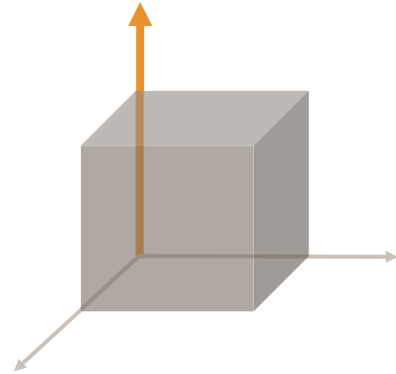

KV Business School Zürich
WKS KV Bildung Bern

| 39

Veränderungsleistung steigern → Fokus Rahmenbedingungen (Kultur & System)

- Commitment seitens Führung in Bezug auf Veränderungen (Transformation)
- Gemeinsame Werte und Verhaltensgrundsätze festlegen
→ **gemeinsames Zukunftsbild entwickeln**
- Konkrete Veränderungsprojekte lancieren und die Mitarbeitenden effektiv partizipieren lassen
→ **Plattformen und Gefässe für Veränderung schaffen**
- Geeignete Methoden und Instrumente für Veränderungen bereitstellen
- Organisation so ausgestalten, dass damit Veränderungen begünstigt werden → **Silo-/Gärtli-Denken aufbrechen**
- **Personalpolitik, Personalgewinnung und Personalentwicklung auf Skilling Challenge ausrichten**
- **Kultur leben und prägen, die Fehler, Lernen, Diversität und Dialog zulässt.**

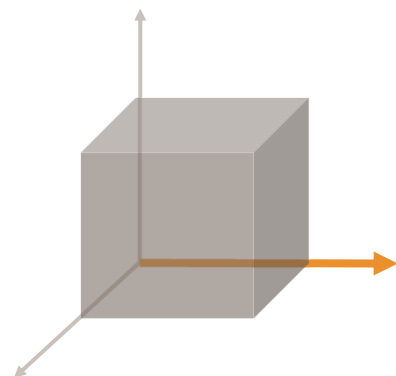

KV Business School Zürich
WKS KV Bildung Bern

| 40

FAQ's und Take-out

xpert circle kv business school
zürich
mein Bildungspartner.

Take out

Was nehme ich aus dem heutigen Xpert Circle mit, um die «Skilling Challenge» in meiner Organisation angehen zu können?

KV Business School Zürich
WKS KV Bildung Bern

| 42



Danke!

Pascal Helfer
pascal.helfer@wksbern.ch

Mobil +41 79 303 51 43

KV Business School Zürich
Bildungszentrum Sihlpost
Sihlpostgasse 2
8004 Zürich
kv-business-school.ch

kv business school
zürich
mein bildungspartner.

WKS KV Bildung
Effingerstrasse 70
Postfach
3001 Bern
wksbern.ch

WKS
KV Bildung

144

Danke für Ihre Teilnahme an unserer Umfrage:

<https://de.surveymonkey.com/r/17XpertCircle>



xpert circle kv business school
zürich
mein Bildungspartner.

Save the date:

Xpert Circle, «New Learning»

Mittwoch, 15. September 2021

Details in Kürze unter: kv-business-school.ch/xpertcircle

xpert circle kv business school
zürich
mein Bildungspartner.

